



VITRINE RÉFRIGÉRÉE SERVICE ARRIÈRE

Tél. : 04 78 20 88 54

Mail : contact@2btconcept.com

Siège social : 5 Rue du Traité de Rome, 69780 Mions

www.2btconcept.com

CARACTÉRISTIQUES TECHNIQUES

- Existe en version groupe déporté ou groupe intégré
- Existe en version fermée à l'avant ou self
- Réfrigération ventilée
- Face avant et latérales en double vitrage
- Vitre avant rabattable
- Portes arrière coulissantes
- 2 étagères vitrées pour la vitrine hauteur 1170mm
- 3 étagères vitrées pour la vitrine hauteur 1350mm
- Eclairage LED
- Régulateur électronique
- Pieds ajustables
- Température : -1/+5°C
- Gaz : R290 pour la version groupe intégré ou autre pour la version groupe déporté

MAGNOLIA H1170mm

Longueur module (en mm)	1000	1300	1500
Capacité (en litres)	237	312	387
Alimentation	220V/50Hz	220V/50Hz	220V/50Hz
Puissance électrique (Kw/24h)	0,53	0,55	0,65
Poids net (kg)	200	205	230

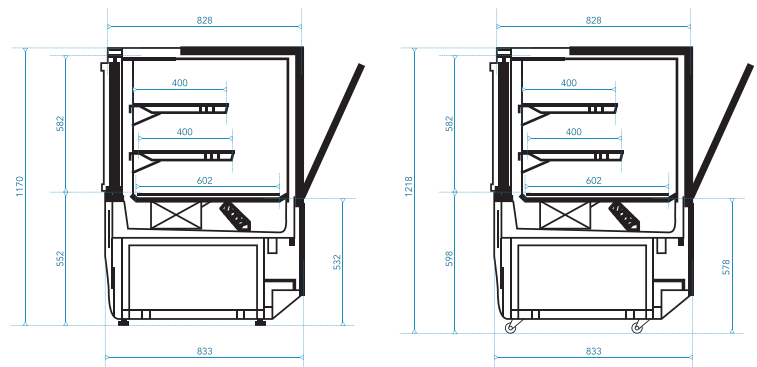

MAGNOLIA SELF H1170mm

Longueur module (en mm)	1000	1300	1500
Dimensions (en mm)	1000*833*1170	1300*833*1170	1500*833*1170
Capacité (en litres)	106	258	263
Alimentation	220V/50Hz	220V/50Hz	220V/50Hz
Puissance électrique (Kw/24h)	0,85	0,91	1,2
Poids net (kg)	200	205	223

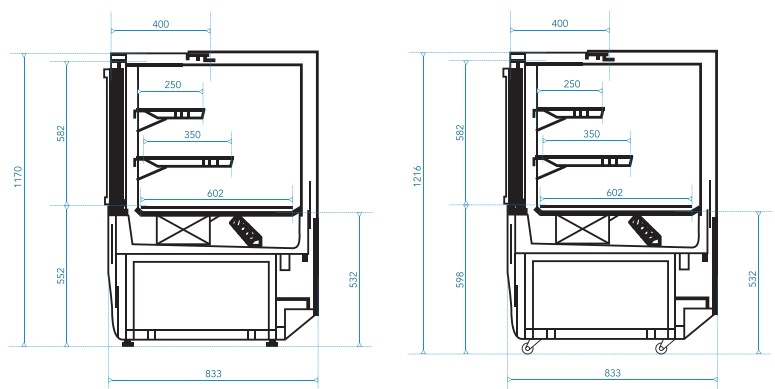

Tél. : 04 78 20 88 54

Mail : contact@2btconcept.com

Siège social : 5 Rue du Traité de Rome, 69780 Mions

www.2btconcept.com

MAGNOLIA H1350mm

Dimensions (en mm)	1000*833*1350	1300*833*1350	1500*833*1350
Capacité (en litres)	306	401	430
Alimentation	220V/50Hz	220V/50Hz	220V/50Hz
Puissance électrique (Kw/24h)	0,53	0,55	0,65
Poids net (kg)	200	215	233

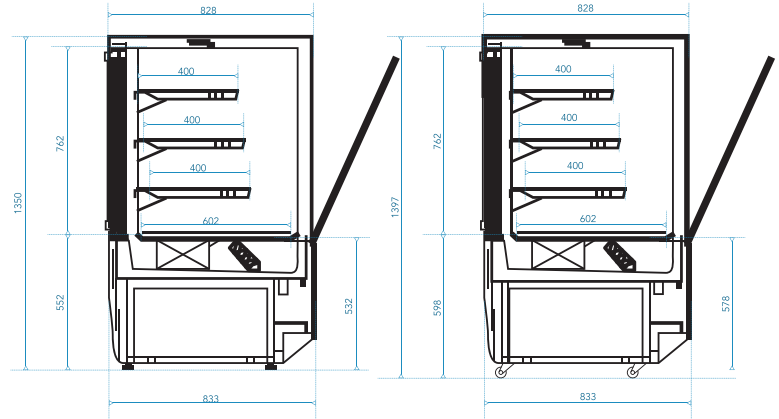

MAGNOLIA SELF H1350mm

Longueur module (en mm)	1000	1300	1500
Dimensions (en mm)	1000*833*1350	1300*833*1350	1500*833*1350
Capacité (en litres)	264,6	347	392
Alimentation	220V/50Hz	220V/50Hz	220V/50Hz
Puissance électrique (Kw/24h)	0,85	0,91	1,2
Poids net (kg)	200	215	233

