

- Boucherie / Charcuterie
- Sandwicherie / Traiteur
- Fromagerie



VITRINE RÉFRIGÉRÉE SERVICE ARRIÈRE GRANDE CAPACITÉ

Tél. : 04 78 20 88 54

Mail : contact@2btconcept.com

Siège social : 5 rue du Traité de Rome, 69780 Mions

www.2btconcept.com

CARACTÉRISTIQUES TECHNIQUES

- Existe en version groupe logé ou groupe déporté
- Modules disponibles en réfrigération ventilée et en version neutre
- Modules linéaires ou d'angle et modules self
- Vitre avant relevable
- Plan de travail en inox AISI 304 ou noir
- Plan d'exposition en inox AISI 304 ou noir, de profondeur 950 mm
- Tableau de commande équipé d'un thermostat digital, de commandes d'éclairage et de ventilateur et d'une prise monophasée pour balance ou caisse
- Porte essuie tout et prise électrique de série
- Température d'exercice M1 : - 1 °C / + 5 °C
- Conditions de fonctionnement classe 3 (25°C et 60 % H.R.)
- RAL au choix

OPTIONS

- Plan d'exposition relevable par vérin
- Rideau de nuit
- Eclairage LED rose
- Rideau de nuit
- Portes arrière plexiglas
- Porte couteaux
- Porte balance
- Séparateur
- Étagère intermédiaire
- Bac avec résistance pour évaporation des condensats

FINITIONS FAÇADES DISPONIBLES

- | | | |
|---|--|--|
|  Rovere America |  Yellowstone wood |  Storm |
|  Nothingam oak |  Metalsteel |  Matera |
|  Olmo vintage |  Ironmust |  Malta grigia |
|  White wood |  Bronx | |

VERSION STANDARD

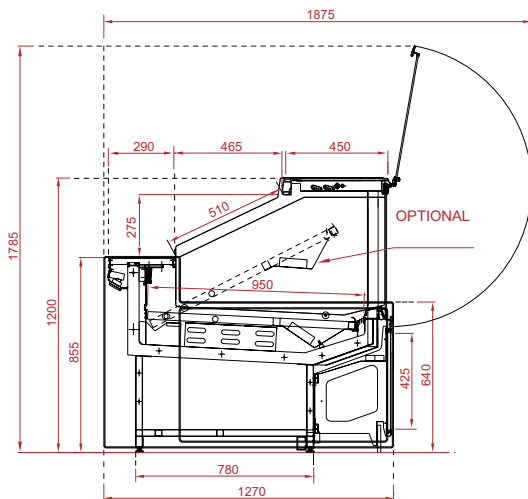

VERSION SELF

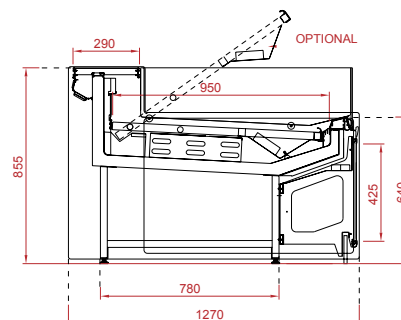

➔ **LONGUEUR DES MODULES (JOUES COMPRIS)**
70 / 100 / 120 / 150 / 200 / 250 / 300 / 320 / 340 / 370 / 400 / 420 / 440

Tél. : 04 78 20 88 54

Mail : contact@2btconcept.com

Siège social : 5 rue du Traité de Rome, 69780 Mions

www.2btconcept.com