

→ Pâtisserie, chocolaterie
→ Sandwicherie



VITRINE SERVICE ARRIÈRE EXPOSITION BASSE

Tél. : 04 78 20 88 54

Mail : contact@2btconcept.com

Siège social : 5 rue du Traité de Rome, 69780 Mions

www.2btconcept.com

CARACTÉRISTIQUES TECHNIQUES



- Réfrigération ventilée
- Plan d'exposition + 1 étagère verre
- Régulateur électronique
- Éclairage LED
- Existe avec ou sans base, réserve réfrigérée incorporable en partie basse à partir de 1 250 mm
- Température d'exercice M2 : - 1 / + 7° C
- Conditions de fonctionnement classe 3 (25° C et 60 % HR)
- Gaz : R290

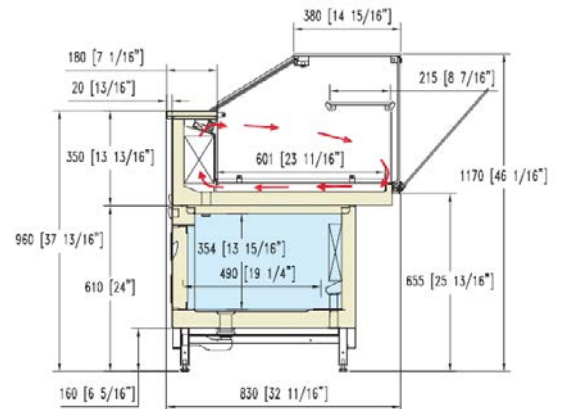

OPTIONS

- Habillage au choix, voir section habillage
- Existe en version groupe déporté
- Roues
- Existe en hauteur 1 350 mm avec une 2^e étagère verre de présentation
- Éclairage LED sur étagères

COUPE



	1000	1250	1250 avec réserve réfrigérée	1500	1500 avec réserve réfrigérée
Dimensions externes (en mm)	1 000 x 830 x 1 170	1 250 x 830 x 1 170	1 250 x 830 x 1 170	1 500 x 830 x 1 170	1 500 x 830 x 1 170
Alimentation électrique	220 V / 50 hz	220 V / 50 hz	220 V / 50 hz	220 V / 50 hz	220 V / 50 hz
Puissance électrique version ventilée	0,392 Kw	0,398 Kw	0,605 Kw	0,478 Kw	0,620 Kw
Classe énergétique			-		-

	1750	1750 avec réserve réfrigérée	2000	2000 avec réserve réfrigérée
Dimensions externes (en mm)	1 750 x 830 x 1 170	1 750 x 830 x 1 170	2 000 x 830 x 1 170	2 000 x 830 x 1 170
Alimentation électrique	220 V / 50 hz	220 V / 50 hz	220 V / 50 hz	220 V / 50 hz
Puissance électrique version ventilée	0,484 Kw	0,626 Kw	0,548 Kw	0,640 Kw
Classe énergétique		-		-

Tél. : 04 78 20 88 54

Mail : contact@2btconcept.com

Siège social : 5 rue du Traité de Rome, 69780 Mions

www.2btconcept.com